

RL

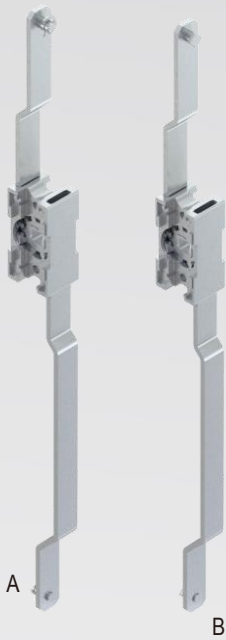

A

B

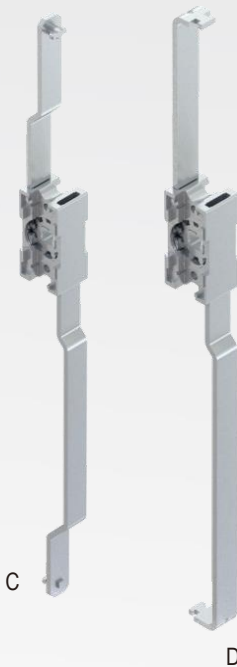

C

D

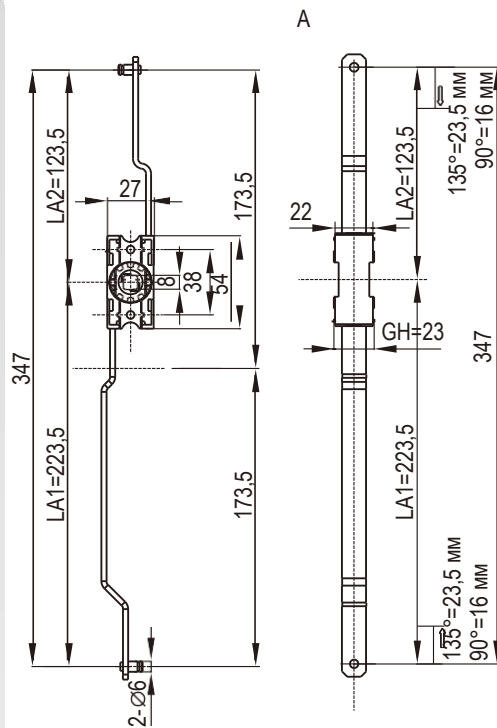

B

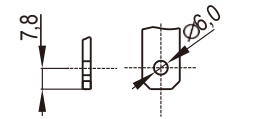

Ø6,0 отверстие

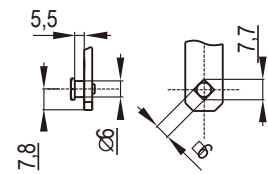

Квадратная шпилька

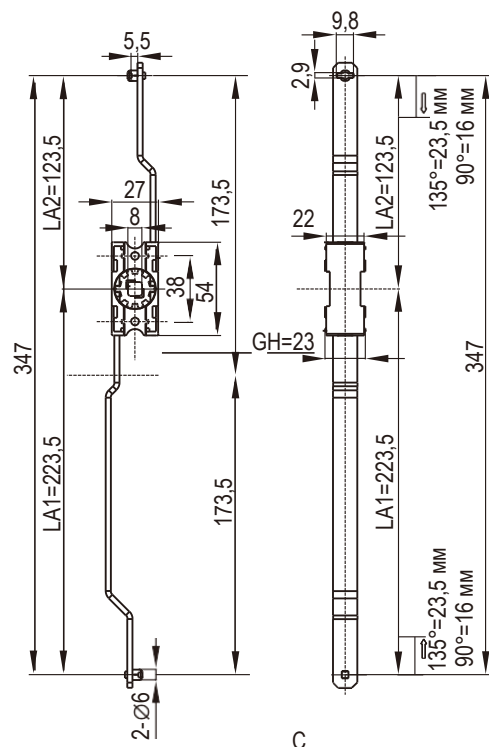

C

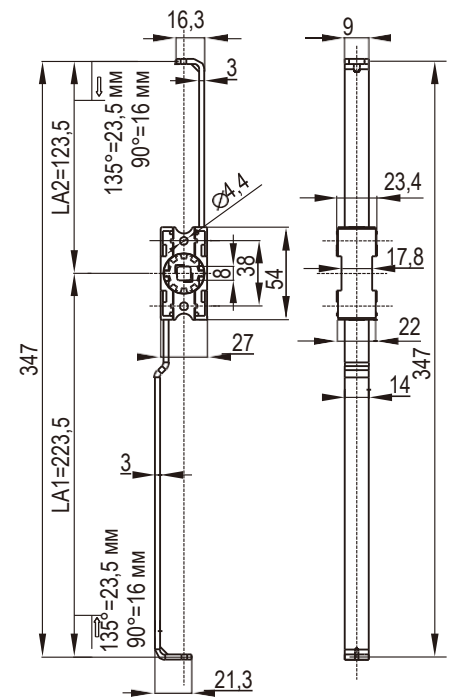

D

Корпус – цинк ЛПД, тяга из оцинкованной стали

Вид заклепки	Отверстие, версия А
A Круглые шпильки	1193-01
B Квадратные шпильки	1193-02
C Крюк с круглой шпилькой	1193-03
D Крюк	1193-04