

# Наружная петля

Серия: 2305, 2306

# yeeka

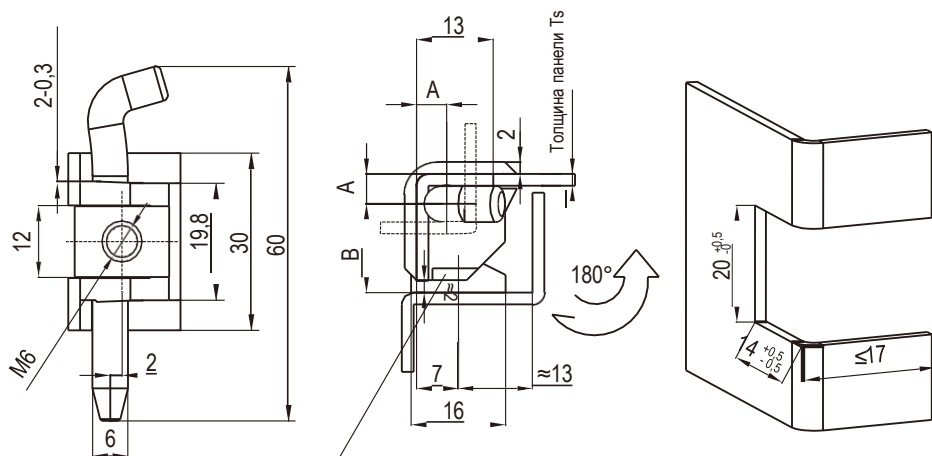

Конструкция с защитой от падения

Монтажное отверстие

Цинк ЛПД, штифт из оцинкованной стали или из нержавеющей стали, с черным напылением или хромированный

Толщина панели Ts	A	B	Черное напыление	Хромированная
1,5	4,6	15	2305-15-20	2305-15-30
2,0	5,1	15	2305-20-20	2305-20-30
1,5	4,6	17	2305-1517-20	2305-1517-30
2,0	5,1	17	2305-2017-20	2305-2017-30
1,5	4,6	19	2305-1519-20	2305-1519-30
2,0	5,1	19	2305-2019-20	2305-2019-30



NEW

Петли

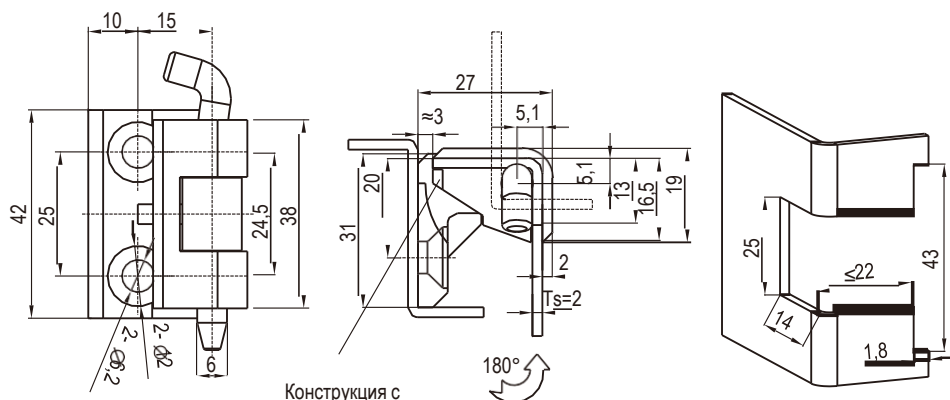

Конструкция с защитой от падения

Монтажное отверстие

Цинк ЛПД, штифт из оцинкованной стали или из нержавеющей стали, с черным напылением или хромированный(глянец)

Толщина панели	Черное напыление	Хромированная
Ts=1,50 мм	2306-15-20	2306-15-30
Ts=2,00 мм	2306-20-20	2306-20-30

